

OMRM 113

ÇİFT KAFA KESİM MAKİNESİ



Kullanım Alanı:

PVC ve alüminyum profillerin kesimi için tasarlanmıştır

OMRM 113	FEATURES		⚡		⌚		kg		FRONT		ØD		L		A° B°					
	Hz	RPM	Kw	V	KW	Bar	Air consumption (lt/min)	Kg	H (mm)	W (mm)	D (mm)	ØD (mm)	Ød (mm)	Øb (mm)	Z	n (1/min)	L min (mm)	L max (mm)	A°	B°
	50	2810	2x2,2	380	5	6-8	30	910	2000	5200	1600	420	30	4	120	2980	480	4060	90	45

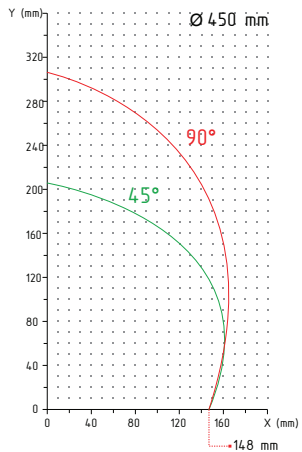
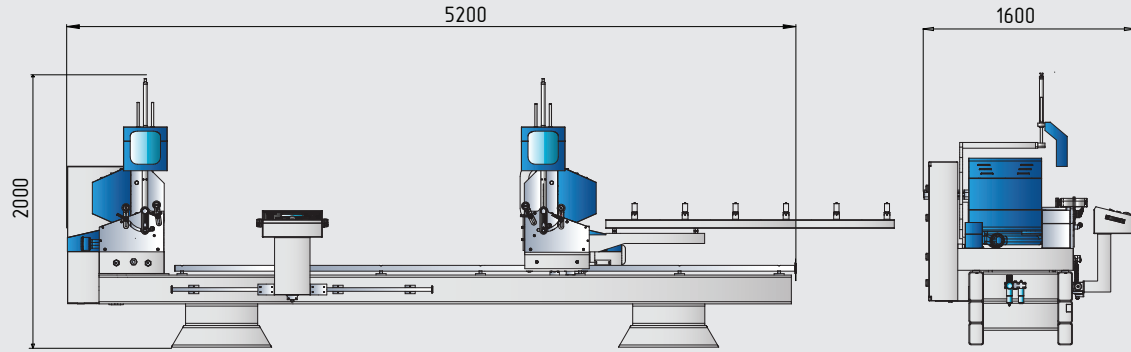
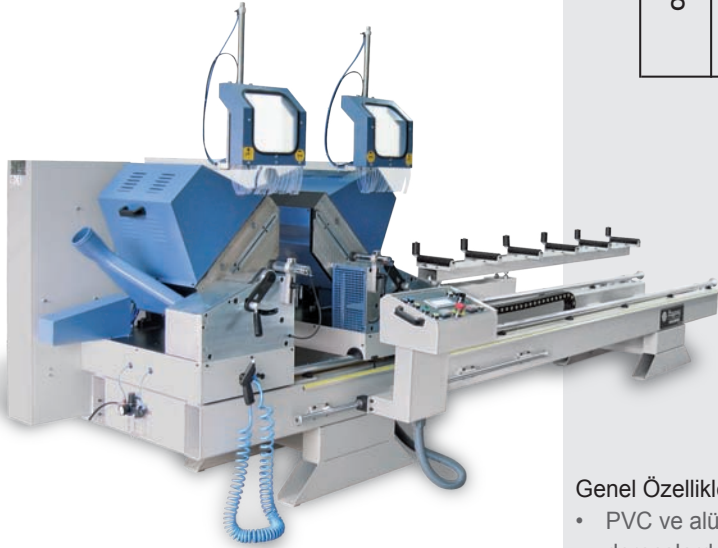

Genel Özellikler:

- PVC ve alüminyum profillerin 45° - 90° ve ara derecelerde çift taraflı hassas kesimini yapar
- Makina 45° – 90° derecelerde otomatik, diğer ara derecelerde kolay ayarlama imkânı sağlar
- LCD kontrol paneli
- PLC kontrol sistemi
- Kesim adedi ve ölçüsünü içeren 2299 adım hafıza kapasitesi
- 4m'ten uzun profillerin otomatik kesim programı
- Alüminyum takoz dilimleme programı
- Çoklu dil desteği
- Sol kafa sabit, sağ kafa hareketlidir
- Tek kafa ve çift kafa çalıştırma imkânı
- Kesim kafaları arasında profili destekleme ünitesi
- Hareketli kafanın profil taşıma konveyör sistemi

- Ayarlanabilir kesim hızı
- Elmas testere çapı 450 mm
- Emniyetli kesim kapakları pnömomatik sistemi ile otomatik olarak çalışır
- Özel tasarlanmış talaş egzoz çıkışıları
- İş kazalarına karşı tam emniyetli
- Güç kaynağı ani voltaj değişikliklere karşı sistemi korur

Opsiyon:

- Alüminyum profil kesimi için hidropnömatik ve soğutma sistemi
- Bilgisayar bağlantısı ve barkod yazıcısı
- Optimizasyon kesim programı



kontrol panosu



45°-90° derece kesim aralığı



ölçüm cetveli



testere çapı - 450 mm



kesim yüzeyi

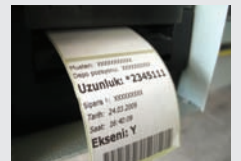

barkot etiketi